



**studio** XPS™  
PRIROČNIK ZA NAMESTITEV

Model PP17S

## Opombe, obvestila in opozorila

-  **OPOMBA:** OPOMBA označuje pomembne informacije, ki vam pomagajo bolje izkoristiti računalnik.
-  **OBVESTILO:** OBVESTILA označujejo možnost poškodb strojne opreme ali izgubo podatkov in svetujejo, kako se težvam izogniti.
-  **OPOZORILO:** OPOZORILA označujejo možnost poškodb lastnine, osebnih poškodb ali smrti.

---

Informacije v tem dokumentu se lahko spremenijo brez predhodnega obvestila.

© 2008-2009 Dell Inc. Vse pravice pridržane.

Reproduciranje teh materialov na kateremkoli način brez pisnega dovoljenja družbe Dell Inc. je strogo prepovedano.

Blagovne znamke, uporabljene v tem besedilu: *Dell* logotip *DELL*, *XPS*, in *DellConnect* so blagovne znamke družbe Dell Inc.; *Intel* je registerirana blagovna znamka in *Core* je blagovna znamka družbe Intel Corporation v združenih državah in drugih državah; *Microsoft*, *Windows*, *Windows Vista* in *Windows Vista start gumb logotip* je blagovna znamka ali registrirana blagovna znamka družbe Microsoft v Združenih državah in/ali drugih državah; *Blu-ray Disc* je blagovna znamka združenja Blu-ray Disc Association; *Bluetooth* je registerirana blagovna znamka, ki je v lasti družbe Bluetooth SIG, Inc. in jo uporablja pod licenso družna Dell under license.

V tem dokumentu se lahko uporabljajo tudi druge blagovne znamke in imena, ki se nanašajo na osebe, katerih last so blagovne znamke ali imena, oziroma na njihove izdelke. Dell Inc. se odreka vseh lastniških interesov do blagovnih znamk in imen podjetij, ki niso njegova last.

# Vsebina

## **Namestitev vašega prenosnega računalnika Studio XPS™ Laptop . . . . .5**

Pred namestitvijo računalnika . . . . .	5
Priključite napajalnik . . . . .	6
Preglejte brezžični kontrolnik . . . . .	7
Priključite omrežni kabel (dodatna možnost) . . . . .	8
Pritisnite kontrolnik napajanja . . . . .	9
Namestitev Windows Vista® . . . . .	10
Povežite s internetom (dodatna možnost) . . . . .	10
Namestitev 5.1 avdio priključkov . . . . .	12
Snemanje in zamenjava akumulatorja . . . . .	13

## **Uporaba računalnika Studio XPS™ . . . . .14**

Lučke stanja za napravo . . . . .	14
Funkcije na desni strani . . . . .	16

Funkcije na levi strani . . . . .	21
Funkcije zaslona . . . . .	24
Medijski, brezžični in napajalni krmilni elementi . . . . .	25
Spodnja stran računalnika in funkcije tipkovnice . . . . .	26
Dodatna funkcija grafičnega procesorja . . . . .	28
Funkcije programske opreme . . . . .	28

## **Reševanje težav . . . . .31**

Težave z omrežjem . . . . .	31
Težave z napajanjem . . . . .	32
Težave s pomnilnikom . . . . .	33
Zamrznitve in težave s programsko opremo . . . . .	33

<b>Uporaba orodij podpore . . . . .</b>	<b>35</b>	Informacije o izdelku . . . . .	47
Dell Support Center . . . . .	35	Vrnitev izdelkov za popravilo pod garancijo ali povračilo denarja . . . . .	47
Sistemska sporočila . . . . .	36	Pred klicem . . . . .	48
Hardware troubleshooter (odpravljanje težav s strojno opremo) . . . . .	37	Kontaktiranje Dell . . . . .	49
Diagnostika Dell . . . . .	38	<b>Najdete več informacij in virov . . . . .</b>	<b>50</b>
<b>Možnosti obnovitve sistema . . . . .</b>	<b>39</b>	<b>Osnovni tehnični podatki . . . . .</b>	<b>52</b>
Obnovitev sistema . . . . .	39	<b>Stvarno kazalo . . . . .</b>	<b>61</b>
Dell Factory Image Restore (obnovitev tovarniških nastavitev) . . . . .	40		
Ponovna namestitev operacijskega sistema . . . . .	42		
<b>Kako do pomoči . . . . .</b>	<b>44</b>		
Tehnična podpora in storitve za kupce . . . . .	45		
DellConnect™ . . . . .	45		
Spletne storitve . . . . .	45		
Storitve AutoTech . . . . .	46		

# Namestitev vašega prenosnega računalnika Studio XPS™ Laptop

V tem poglavju so podane informacije o namestitvi vašega prenosnega računalnika Studio XPS 1340 in povezovanju zunanjih naprav.

## Pred namestitvijo računalnika

Ko postavite svoj računalnik, se prepričajte, da boste imeli lahek dostop do elektrike, zadostna ventilacija in ravno površino za vaš računalnik.

Oviranje pretoka zraka okoli računalnika lahko povzroči njegovo pregrevanje. Da bi se izognili pregrevanju, zagotovite, da je najmanj 10,2 cm (4 cole) prostora za računalnikom in najmanj 5,1 cm (2 cole) prostora na vseh ostalih straneh. Med tem, ko je računalnik vključen, ne smete ga postaviti v zaprtem prostoru, kakor npr. ohišje ali predal.

- ➔ **OBVESTILO:** Postavljanje ali zlaganje težkih ali ostrih predmetov na računalnik lahko povzroči stalne poškodbe računalniku.



## Priključite napajalnik

Priključite napajalnik z računalnikom in ga nato vtaknite na zidno vtičnico ali prenapetostno zaščito.



**OPOZORILO:** Napajalnik lahko priključite na vse vtičnice po svetu. Vendar se lahko priključki in stenske vtičnice razlikujejo med državami. Uporaba nezdržljivega kabla ali nepravilna priključitev kabla v stensko vtičnico ali podaljšek lahko povzroči požar ali poškoduje opremo.



## Preglejte brezžični kontrolnik

Za vklop brezžičnih povezav na vklopljenem računalniku, rahlo dotaknite znak za brezžične "A" na pokrovu centralnega kontrolnika in nato ga izpuscite.

S tem kontrolnikom lahko na hitro izklopite vse vaše brezžične radijske naprave (Bluetooth®,

WiFi in WWAN), kot na primer, ko od vas na avionu zahtevajo, da izklopite vse brezžične radijske aparate. Z nežnim dotikom tega kontrolnika lahko izklopite vse brezžične radijske naprave. Ponovnim dotikom tega kontrolnika lahko povrnite vaše brezžične radijske naprave v stanju, kot je bilo pred izklopitevijo.



## Priključite omrežni kabel (dodatna možnost)

Za uporabo priključek ožičenega omrežja,  
priključite omrežni kabel.





## Pritisnite kontrolnik napajanja



## Namestitev Windows Vista®

Vaš računalnik je tovarniško konfiguriran z Windows Vista. Pri prvi namestitvi Windows Vista, upoštevajte navodila na zaslonu monitorja. Ti koraki so obvezni in lahko vzamejo do 15 minut časa. Zasloni vas bodo vodili skozi več postopkov, vključno s sprejemanjem licenčnih pogojev, nastavitvami prednosti in namestitvijo internetne povezave.

- ➔ **OBVESTILO:** Ne prekinite postopka namestitve operacijskega sistema. S takšnim dejanjem lahko postane vaš računalnik neuporaben.

## Povežite s internetom (dodatna možnost)

- ✎ **OPOMBA:** Ponudniki internetnih storitev (ISPji) in ponudba ISPjev je odvisna od države.

Za povezavo z internetom potrebujete zunanji modem ali omrežno povezavo in ponudnika internetnih storitev (ISP).

- ✎ **OPOMBA:** Če zunanji USB modem ni del vašega naročila, ga lahko kupite preko spletne strani Dell-a na **www.dell.com**.

### Namestitev ožične povezave z internetom

Če uporabljate klično povezavo, pred vzpostavitvijo internetne povezave priključite telefonski kabel v zunanji USB modem (dodatna oprema) in v telefonski priključek na steni. Če uporabljate DSL ali kabelsko/satelitsko povezavo, kontaktirajte vašega ISP-ja ali ponudnika telefonskih storitev in glejte «Nastavitev internetne povezave» na strani 11.

## Nastavitev brezžične povezave

Za več informacij o tem, kako nastaviti in uporabiti brezžično omrežje, si oglejte dokumentacijo vašega usmerjevalnika.

Preden lahko začnete uporabljati brezžično internetno povezavo se morate povezati z brezžičnim usmerjevalnikom.

Vzpostavljanje povezave z uporabo brezžičnega usmerjevalnika:

1. Shranite in zaprite vse odprte datoteke in programe.
2. Kliknite **Start**  → **Connect To** (povežite z).
3. Sledite navodilom na zaslonu in zaključite namestitev.

## Nastavitev internetne povezave

Nastavitev internetne povezave z uporabo bližnjice ponudnika internetnih storitev na namizju:

1. Shranite in zaprite vse odprte datoteke in programe.

2. Dvokliknite ikono ISP-ja na namizju programa Microsoft® Windows®.
3. Sledite navodilom na zaslonu in zaključite namestitev.

Če na vašem namizju ni ikone ISP-ja ali če želite vzpostaviti povezavo z drugim ISP-jem, sledite spodaj navedenim korakom.

 **OPOMBA:** Če se ne morete povezati z internetom, vendar ste se uspešno povezali v preteklosti, je lahko napaka na strani ponudnika internetnih storitev. Pokličite vašega ISP-ja in preverite stanje povezave ali poizkusite vzpostaviti povezavo kasneje.

 **OPOMBA:** Pripravite informacije, ki ste jih dobili od vašega ISP-ja. Če nimate ISP-ja, si ga lahko priskrbite s čarovnikom za **vzpostavitev povezave z internetom**.

1. Shranite in zaprite vse odprte datoteke in programe.
2. Kliknite **Start**  → **Control Panel** (Nadzorna plošča).

3. Pod **Network and Internet** (omrežje in internet), kliknite **Connect to the Internet** (vzpostavitev povezave z internetom).  
Prikaže se okno **Connect to the Internet** (vzpostavitev povezave z internetom).
  4. Kliknite bodisi **Broadband (PPPoE)** (širokopasovna povezava) ali **Dial-up** (klicna povezava), odvisno od zelene povezave:
    - a. Izberite **Broadband** (širokopasovna povezava), če uporabljate DSL, satelitski modem, kabelski TV modem ali brezžično tehnologijo.
    - b. Izberite **Dial-up** (klicna povezava), če boste uporabljali USB-klicni-modem ali ISDN.
-  **OPOMBA:** Če ne veste, kateri tip povezave morate izbrati, pokličite vašega ponudnika internetnih storitev (ISP).
5. Če želite zaključiti namestitev, sledite navodilom na zaslonu in uporabite informacije, ki vam jih je posredoval vaš ponudnik internetnih storitev.

## Namestitev 5.1 avdio priključkov

Nameščanje 5.1 avdio priključkov:

Kliknite **Start**  → **Control Panel** (Nadzorna plošča) → **Additional Options** (dodatna možnost). Poženi **IDT Audio Control Panel** (nadzorna plošča IDT avdia). V jeziku **Jacks** (vtičnice) so trije konektorske ikone. Sledite navodilom in končajte nameščanje.

1. Kliknite ikono mikrofona, izberite **Device** (naprava): **Zadnja zvočnika**, in vtaknite kabel zadnjega zvočnika v priključek za avdio/mikrofon.
2. Kliknite srednjo ikono slušalke, izberite **Device** (naprava): **Center/LFE Speaker**, in vtaknite kabel zvočnika center/woofer v priključek za srednji avdio/mikrofon.
3. Kliknite desno ikono slušalke, izberite **Device** (naprava): **Front Speaker** (Sprednji zvočnik), in vtaknite kabel desnega zvočnika v priključek za avdio izhod/slušalko.

## Snemanje in zamenjava akumulatorja

**⚠ OPOZORILO:** Z uporabo nezdružljivega akumulatorja se poveča tveganje požara ali eksplozije. Računalnik mora uporabiti samo tiste akumulatorje, ki so kupljeni od prodajalca izdelkov družbe Dell. Ne uporabljajte akumulatorjev od drugih računalnikov.

**⚠ OPOZORILO:** Preden snamete akumulator, zaustavite računalnik in odstranite zunanje kable (vključno z napajalnikom).

Za odstranitev akumulatorja:

1. Računalnik zaprite in ga obrnite.
2. Premaknite zapah za izpust akumulatorja na odprt položaj.
3. Vzemite akumulator ven.

Za zamenjavo akumulatorja, potisnite akumulator v ležišče akumulatorja dokler se ne zaskoči na mesto.

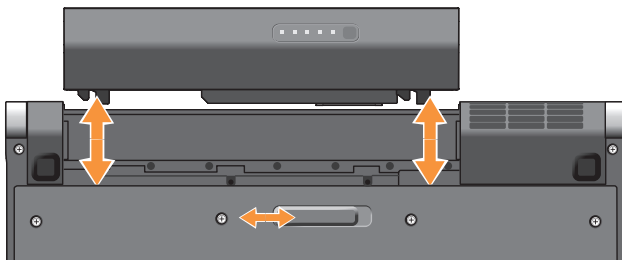





# Uporaba računalnika Studio XPS™

Vaš računalnik ima več indikatorje, gumbе in funkcije, ki daje takojšne informacije in hitre bližnjice za navadna opravila.

## Lučke stanja za napravo



- 1  **Lučka aktivnosti trdega diska** – sveti, ko računalnik bere ali zapisuje podatke. Bliskajoča lučka opozarja na aktivnosti trdega diska.
  - ➔ **OBVESTILO:** Nikoli ne izklopite računalnika, ko lučka aktivnosti pogona trdega diska bliska, da s tem ne povzročite izgubo podatkov.
- 2  **Bluetooth® lučka stanja (dodatna možnost)** – sveti, ko je brezžična tehnologija Bluetooth omogočena.
  -  **OPOMBA:** Kartica z brezžično tehnologijo Bluetooth je dodatna možnost.



Za izklop brezžične tehnologije Bluetooth, pritisnite znak brezžičnosti ali desno kliknite ikono  Bluetootha-a v predelu za sporočila vašega namizja in kliknite **Disable Bluetooth radio** (Onemogoči Bluetooth radio).
- 3  **Lučka stanja WiFi** – sveti, ko je vzpostavljanje brezžične povezave omogočeno.
 

Če si želite na hitro Vkllopiti ali Izklopiti vse brezžične naprave, uporabite brezžično stikalo.
- 4  **WWAN lučka stanja** – sveti, ko je WWAN omogočen.

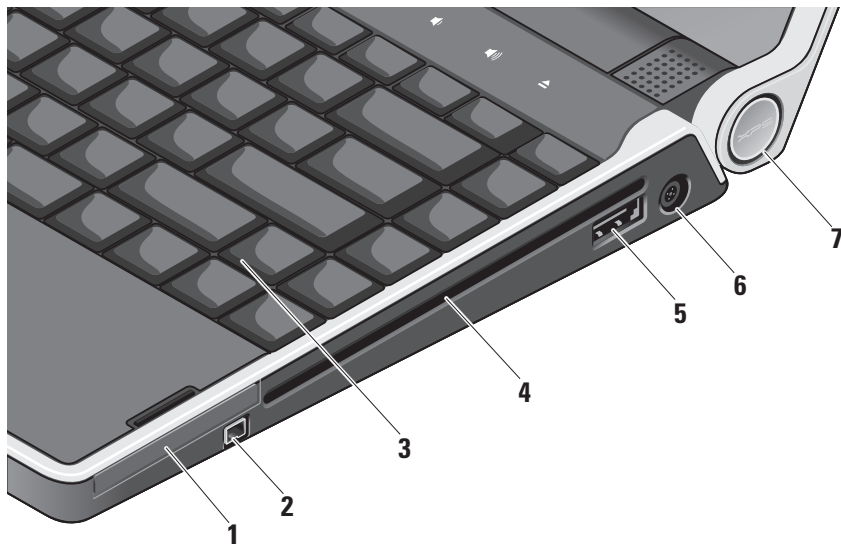
## Funkcije na desni strani







- 1  **Reža za Expresscard** – podpira eno kartico, Expresscard.
- 2  **Priključek IEEE 1394** – priključi visoko hitrostne serijske multimedijske naprave, kot so digitalne video kamere.
- 3 **Osvetljena tipkovnica** – nudi vidljivost v temnem okolju tako, da svetli vse znake na tipkah. Za več informacij, glejte *Dell tehnološka navodila*.

- 4 **Optični pogon** – predvaja ali zapisuje samo CD-je in DVD-je, ki imajo standardno velikosti in obliko (12 cm). Zagotovite, da položite disk tako, da je stran s tiskom ali napisom obrnjen navzgor.

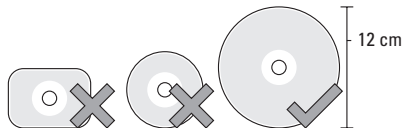
 **OBVESTILO:** Ne uporabljajte diskov nestandardne velikosti ali oblike (vključno mini-CD-jev in mini-DVD-jev), ker lahko poškodujete pogon.



- 5  **eSATA/USB kombo konektor z skupnim napajanjem** – na eSATA priključite združljive naprave za shranjevanje (kakor zunanji pogon trdega diska ali optični pogon) ali USB naprave (kakor miška, tipkovnica, tiskalnik, zunanji pogon ali MP3 prdvajalnik). Ta konektor se lahko uporablja za polnjenje USB naprav, ko je računalnik prižgan/izklopljen ali v stanju pripravljenosti. Ta funkcije morda ne bo delovala pri nekaterih zunanjih napravah, ko je računalnik izklopljen ali v stanju pripravljenosti, čeprav ustrezajo USB specifikacijam. V takem primeru vklopite računalnik, da bi napravo napolnili.

 **OPOMBA:** Če je računalnik izklopljen ali v stanju pripravljenosti, medtem ko se USB naprava polni, odklopite USB napravo in jo ponovno preklopite, da bi nadaljevali s polnjenjem.

 **OPOMBA:** USB PowerShare se samodejno izklopi, ko ostane samo 10% od celotne polnitve akumulatorja.

- 6  **Napajalni konektor** – priključite na napajalniku, ki napaja računalnik in polni akumulator.

**7 Lučka napajanja** – razsveti, ko je računalnik vklopljen. Različne lučke opozarjajo na naslednje:

*Pri vklopu na akumulator:*

- Stalna bela – računalnik je vklopljen na akumulator
- Stalna rumena – akumulator je slabo polnjen
- Utripajoča rumena – akumulator je kritično slab
- Utripajoča bela – računalnik je v stanju mirovanja

*Pri vklopu na omrežno elektriko:*

- Stalna bela – računalnik je vklopljen na napajanje in akumulator je polnjen
- Utripajoča bela – računalnik je v stanju pripravljenosti

### Kako uporabiti Optical Disc Drive (optični pogon diska)

- 🚫 **OBVESTILO:** Ne uporabljajte diskov nestandardne velikosti ali oblike (vključno mini-CD-jev in mini-DVD-jev), ker lahko poškodujete pogon.

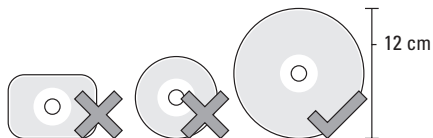

- 📝 **OPOMBA:** Računalnika ne premikajte med predvajanjem ali snemanjem CD-ja ali DVD-ja.

Postavite disk v sredini reže za disk tako, da je nalepka obrnjena navzgor in ga nežno potisnite v režo. Pogon bo samodejno potegnil disk in začel čitati njegovo vsebino.



Za odstranjevanje diska iz pogona, dotaknite gumb za odstranjevanje diska . Gumb kontrolnika bo utripal nekaj sekund pred odstranjevanjem diska.

## Funkcije na levi strani

 **OPOMBA:** Ne priključite napravo na konektorju vrata zaslona in HDMI-konektorju hkrati.

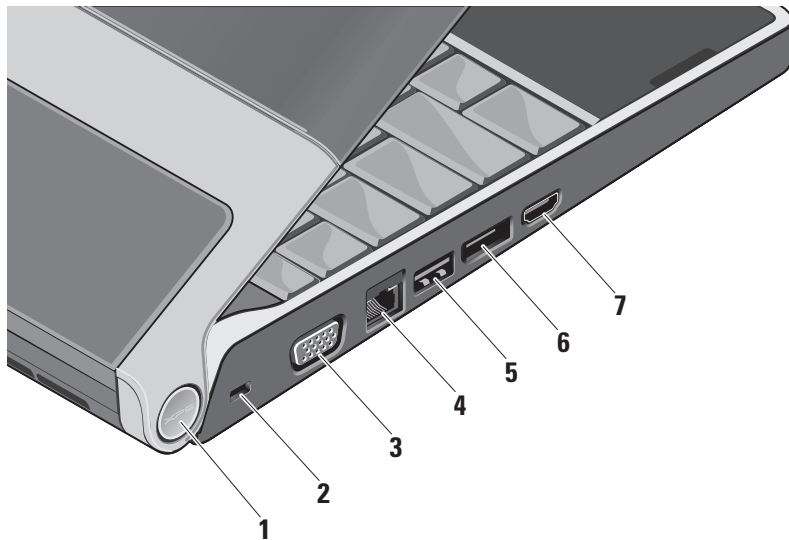

- 1 Lučka napajanja** – razsveti, ko je računalnik vklopljen. Različne lučke opozarjajo na naslednje:

*Pri vklopu na akumulator:*

- Stalna bela – računalnik je vklopljen na akumulator
- Stalna rumena – akumulator je slabo polnjen
- Utripajoča rumena – akumulator je kritično slab
- Utripajoča bela – računalnik je v stanju mirovanja

*Pri vklopu na omrežno električno:*

- Stalna bela – računalnik je vklopljen na napajanje in akumulator je polnjen
- Utripajoča bela – računalnik je v stanju pripravljenosti

- 2 Reža za varnostni kabel** – se uporablja za pritrditev računalnika s splošno dostopno napravo proti kraji.

 **OPOMBA:** Pred nakupom naprave proti kraji, preverite ali je združljiva z režo za varnostni kabel na vašem računalniku.

-  **VGA priključek** – priključuje monitor ali projektor.

-  **Priključek za omrežje** – če uporabljate signal kableskega omrežja, ta priključek priključi vaš računalnik na omrežje ali na širokopasovno napravo.

-  **USB konektor** – priključujejo USB naprave, kot je miška, tipkovnica, tiskalnik, zunanji pogon, ali predvajalnik MP3.

6  **DisplayPort konektor** – standardni konektor digitalnega vmesnika, ki podpira zunanje DisplayPort monitorje.

7  **HDMI konektor** – priključi TV za oba 5.1 avdio in video signala.

Tega konektorja ne moremo uporabiti kot vhodna vrata za HDMI.

 **OPOMBA:** Kadar je uporabljen z monitorjem, sprejeme samo video signal.

## Funkcije zaslona

Okrvir zaslona nosi kamero in spremljajoča dva mikrofona digitalnega polja.

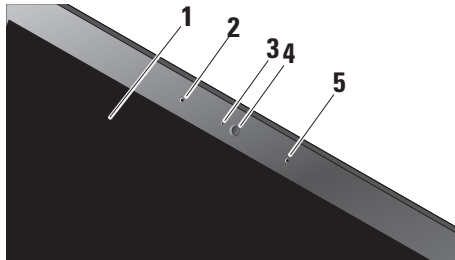

- 1 Zaslون** – vaš zaslon se lahko razlikuje glede na vašo izbiro pri naročenju računalnika. Za več informacij o zaslonu, glejte *Dell tehnološka navodila*.
- 2 Mikrofون levega digitalnega polja** – skupaj z mikrofonom desnega digitalnega polja nudi visoko kvaliteto zvoka za video klepet in zvočno snemanje.

- 3 Indikator aktivnosti kamere (po izbiri)** – lučka, ki kaže, ali je kamera vključena ali izklopljena.
- 4 Kamera** – vgrajena kamera za video posnetke, konferenčne klice in pogovore. Kamera uporablja programsko opremo za prepoznavanje obrazov in prispeva k varnosti vašega računalnika. Dodatna možnost programske opreme za prepoznavanje obraza se nauči in prepozna vaš obraz vsakič, ko se prijavite na vaš računalnik, in tako do skrajnosti zmanjša potrebe po ročnem vpisu gesla. Za več informacij, kliknite **Start**  → **Programs** → **FastAccess Facial Recognition**.
- 5 Mikrofون levega digitalnega polja** – skupaj z mikrofonom desnega digitalnega polja nudi visoko kvaliteto zvoka za video klepet in zvočno snemanje.



## Medijski, brezžični in napajalni krmilni elementi



Za medijski, brezžično in napajalno krmiljenje, nežno dotaknite ustrezni znak in nato ga izpustite. Ikona kontrolnika sveti dve sekunde kot potrditev vaše izbire in nato ugasne.

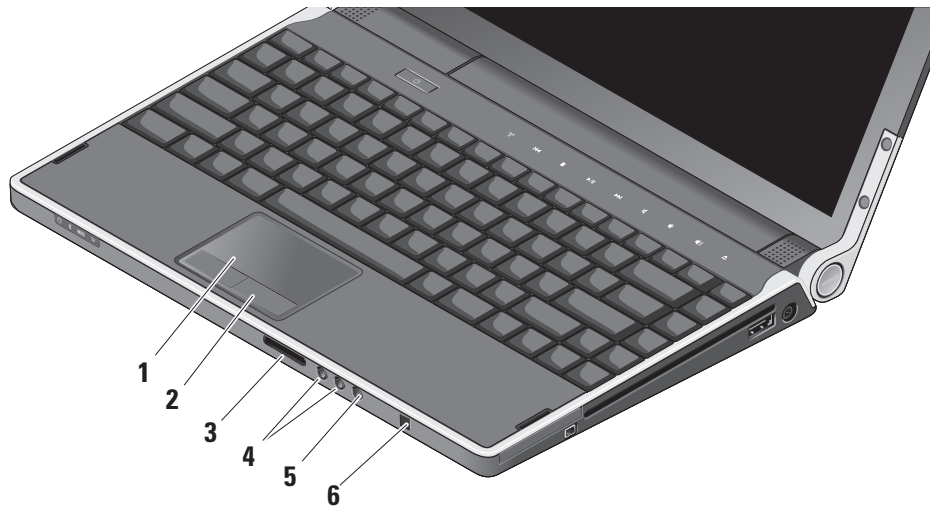

- |   |   |   |                                       |
|---|---|---|---------------------------------------|
|  | Vklopite napajanje, ali končajte stanje mirovanja |  | Predvajaj naslednji trak ali poglavje |
|  | Vklop/izklop brezžičnosti                         |  | Dušitev zvoka                         |
|  | Predvajaj prejšnji trak ali poglavje              |  | Znižaj glasnost                       |
|  | Zaustavi predvajanje                              |  | Zvišaj glasnost                       |
|  | Predvaja ali ustavi predvajanje                   |  | Odstranite disk                       |

## Spodnja stran računalnika in funkcije tipkovnice



- 1 **Sledilna ploščica** – nudi funkcionalnost miške za premikanje kazalca, povlečenje ali premikanje izbranih elementov in za levo-klikanje z udarcem na površino. Podpira krožno drsenje in povečanje.
- 2 **Gumbi sledilne plošče (2)** – nudijo iste funkcionalnosti, kot jih imata levi in desni gumb na miški.
- 3 SD/MMC - MS/Pro - xD  
**8-v-1 čitalnik medijskih kartic** – nudi hiter in ustrezen način za ogled in souporabo digitalnih fotografij, glasbe, videa in dokumentov shranjenih na naslednjih digitalnih pomnilniških karticah:
  - Secure digital (SD) pomnilniška kartica
  - kartica Secure Digital Input Output (SDIO)
  - Multi Media Card (MMC) - multi-medijska kartica
  - Memory Stick
- 4  **Priključek za avdio izhod/ slušalke (2)** – priključi en ali dva para slušalk, ali pošilja zvok električnemu zvočniku ali zvočnemu sistemu. Avdio signal je isti za oba konektorja.
- 5  **Avdio vhod/microfonski konektor** – priključi mikrofonski vhodni signal za uporabo z avdio-programi.
- 6 **Potrošnikov IR** – infrardeči senzor za uporabo Dellovega potovalnega upravljalnika.
  - Memory Stick PRO
  - xD-Picture Card
  - Hi Speed-SD
  - Hi Density-SD

**Nastavitev osvetljivosti tipkovnice/sledilne ploščice** – pritisnite <Fn><→> tipko za desno puščico za preklapljanje med tremi stanji osvetljanja (v danem vrstnem redu).

Tri stanja osvetljivosti so:

- polno osvetljivost tipkovnice/sledilne ploščice
- brez osvetljivosti
- polovčno osvetljivost tipkovnice/sledilne ploščice

**Nastavitev krožnega drsenja in povečave na sledilno tablico**

Za spremembo nastavitve krožnega drsenja in povečanja, dvokliknite ikono Dell Touch pad v predelu za sporočila vašega namizja.

V jezičku Scrolling, omogočite ali onemogočite drsenje ali krožno drsenje, izberite področje drsenja in hitrost drsenja.

V jezičku Gestures lahko omogočite ali onemogočite povečavo z enim prstom (povečanje in pomanjšanje z drsenjem s prstom

navzgor ali navzdol) ali z dvema prstoma (povečanje in pomanjševanje s širjenjem dveh prstov ali stisnjenjem prsta skupaj).

**Dodatna funkcija grafičnega procesorja**

Vaš računalnik je odlikovan z revolucionarno Hybrid SLI tehnologijo. Hybrid SLI omogoča osrednjemu procesorju in grafičnemu procesorju, da delujeta skupaj in povečata učinkovitost grafičnega delovanja.

**Funkcije programske opreme**



**OPOMBA:** Za več informacij o funkcijah, opisanih v tem poglavju, glejte *Dell Technology Guide* (Vodila tehnologije Dell) na vašem trdem disku ali na Dell-ovi spletni strani za podporo **support.dell.com**.

**Storilnost in komunikacija**

Svoj računalnik lahko uporabite za ustvarjanje predstavitev, brošure, čestitke, letake in razpredelnice. Lahko tudi urejate in gledate digitalne fotografije in slike. Preglejte svojo

naročilo za programsko opremo, ki je nameščena na vašem računalniku.

Po povezavi z internetom, lahko imate dostop do spletnih strani, namestite račun za elektronsko pošto, naložite ali prenesete kartoteke, in tako naprej.

### **Zabava in multimedij**

Svoj računalnik lahko uporabite za gledanje video, igranje iger, izdelavo svojih CD/DVD-jev, poslušanje glasbe in internetne radijske postaje. Vaš pogon optičnega diska lahko podpira mnogo medijskih formatov diskov vključno s formati CD-ja in DVD-ja.

Lahko prenesete ali kopirate slikovne in video kartoteke s prenosnih napravah, kot so npr. digitalni foto aparati in mobilni telefoni. Neobvezne programske aplikacije vam omogočajo, da organizirate in izdelate glasbene in video kartoteke, ki jih lahko posnamete na disk, shranite na prenosne naprave, kot so MP3 predvajalniki in ročne zabavne naprave, ali

igrate in gledate neposredno s povezanjem na TV, projektor ali na naprave za domačo kino.

### **Prilagoditev namizja**

Namizje lahko prilagodite s spreminjanjem videza, resolucije, ozadja, ohranjevalnik zaslona, itd. z dostopom do oken **Personalize appearance and sounds** (Prilagoditev videza in zvoka).

Za dostop do okna za lastnosti zaslona:

1. Kliknite z desno miškino tipko na prazen predel namizja.
2. Kliknite **Personalize** (prilagoditev) za odpiranje okna **Personalize appearance and sounds** (prilagoditev videza in zvoka) in izvedeli boste več o možnostih za prilagajanje.

### **Prilagajanje nastavitve porabe energije**

Uporabite možnosti napajanja, ki jih nudi vaš operacijski sistem za konfiguriranje nastavitve za napajanje na vašem računalniku. Microsoft® Windows Vista® nudi tri privzete možnosti:

- **Ravnotežen** — Ta možnost nudi polno delovanje med aktivno uporabo in varčuje z energijo v času neaktivnosti.
- **Varčevanje energije** — Ta možnost napajanja varčuje z uporabo energije na vašem računalniku z zmanjšanjem delovanja sistema in maksimiranjem življenske dobe računalnika z znižanjem porabe energije, ki jo porabi vaš računalnik v svoji življenski dobi.
- **Visoko učinkovitost** — Ta možnost napajanja nudi visoko stopnjo učinkovitost sistema na vašem računalniku s prilagajanjem hitrost procesorja po potrebi vaše aktivnosti in s maksimiranjem učinkovitosti.

### Varnostno kopiranje podatkov

Priporočeno je, da občasno ustvarite varnostne kopije datotek in map na vašem računalniku. Za varnostno kopiranje datotek:

1. Kliknite **Start**  → **Control Panel** (nadzorna plošča) → **System and Maintenance** (sistemi in vzdrževanje) →

**Welcome Center** (Uvodni center) → **Transfer files and settings** (prenos datotek in nastavitve).

2. Kliknite **Back up files** (ustvari varnostne kopije datotek) ali **Back up computer** (ustvari varnostno kopijo računalnika).
3. Kliknite okno dialoga **Continue on Your User Account Control** in sledite navodilom v čarovniku za **Back up files** (ustvari varnostne kopije datotek).

# Reševanje težav

To poglavje vam nudi informacij o odpravljanju težav na vašem računalniku. Če vam ne uspe odpraviti težav s porabo naslednjih navodil, glejte «Uporaba orodja podpore» na strani 35 ali «Kontaktiranje Dell» na strani 49.

 **OPOZORILO:** Pokrov računalnika sme odstraniti samo usposobljeno osebje. Glejte *Servisna navodila* na spletni strani podpore Dell-a na **support.dell.com** za napredna navodila za servisiranje in odpravljanje težav.

## Težave z omrežjem

### Brezžične povezave

#### Če se brezžična omrežna povezava izgubi

- Je morda brezžični kontrolnik nenamenoma pritisnjen, zaradi katerega so deaktivirane vaše brezžične povezave. Za vklop brezžičnih povezav na vklopljenem

računalniku, rahlo dotaknite znak za brezžične (A) na pokrovu centralnega kontrolnika in nato ga izpusite. Brezžičnega LAN-a lahko urejate s porabo *Intel PROSet* iz vaše opravilne vrstice. Za urejanje brezžičnega LAN-a, lahko uporabite tudi *Windows Wireless Network Connections* (brezžične omrežne povezave okna), ki so dostopne iz nadzorne plošče.

- Motnje lahko povzročijo blokiranje ali prekinjanje vaše brezžične povezave. Poskusite premakniti računalnik bližje vašega brezžičnega usmerjevalnika.

### Ožičene povezave

#### Če se ožičena omrežna povezava izgubi

- Kabel ni pravilno povezan ali je poškodovan.
- Preverite oba konca omrežnega kabla, če sta pravilno priključena. Poskusite drug omrežni kabel, če ga imate.

Lučka celovitosti povezav na omrežnem priključku vam omogoči preverjanje delovanja povezave in nudi informacije o statusu:

- Zelena — med 10-Mbps omrežjem in računalnikom obstaja dobra povezava.
- Oranžna — med 100-Mbps omrežjem in računalnikom obstaja dobra povezava.
- Rumena — med 1000-Mbps omrežjem in računalnikom obstaja dobra povezava.
- Izklop — lučka ne sveti računalnik ne zazna fizične povezave do omrežja.

 **OPOMBA:** Lučka celovitosti povezav na omrežnem priključku je samo za ožičeno kabelsko povezavo. Lučka celovitosti ne pove nič o stanju brezžičnih povezav.

## Težave z napajanjem

**Če se lučka napajanja ne sveti** — je računalnik izklopljen ali ne prejema električne energije.

- Odstranite napajalni adapter in poskusite vklopiti računalnik samo na akumulatoru.
- Odstranite akumulator in poskusite vklopiti računalnik s napajalnikom.
- Preglejte oba konca kabske povezave napajalnega adapterja. Prepričajte se, da je lučka na napajalni adapter vklopljena. Če lučka ni vklopljena, poskusite vtičnico adapterja vtakniti v drugo električno vtičnico.

Lučke za napajanje/akumulator na zgibe računalnika opozarjajo naslednje:

*Pri vklopu na akumulator:*

- Stalna bela – računalnik je vklopljen na akumulator
- Stalna rumena – akumulator je slabo polnjen



- Utripajoča rumena – akumulator je kritično slab
- Utripajoča bela – računalnik je v stanju mirovanja

*Pri vklopu na omrežno električno:*

- Stalna bela – računalnik je vklopljen na napajanje in akumulator je polnjen
- Utripajoča bela – računalnik je v stanju pripravljenosti

## Težave s pomnilnikom

**Če se pojavijo težave s pomnilnikom —**

- Preverite, če je pomnilnik združljiv z vašim računalnikom. Vaš računalnik podpira pomnilnik DDR3. Za več informacij o tipu pomnilnika, ki ga podpira vaš računalnik, glejte «Osnovni tehnični podatki» na strani 52.
- Zaženite Diagnostiko Dell (glejte «Diagnostiko Dell» na strani 38).

- Ponovno namestite pomnilniške module (oglejte si *Servisna navodila* na Dellovi spletni strani za podporo na naslovu **support.dell.com**), da s tem zagotovite uspešno komunikacijo med računalnikom in pomnilnikom.

## Zamrznitve in težave s programsko opremo

**Če se program ne odziva —** Ugasnite program:

1. Hkrati pritisnite <Ctrl><Shift><Esc>.
2. Kliknite jeziček **Applications** (aplikacije).
3. Izberite program, ki se več ne odziva.
4. Kliknite **End Task** (končaj opravilo).

**Če se računalnik ne odziva —**

- ➡ **OBVESTILO:** Če operacijskega sistema ne morete pravilno izklopiti, lahko izgubite vse podatke.

Izklopite računalnik. Če se računalnik ne odzove na pritisk tipke na tipkovnici ali na premik miške, pritisnite in zadržite gumb napajanja dokler se računalnik ne izklopi in nato ponovno zaženite vaš računalnik.

### Če se prikaže povsem modri zaslon —

Izklopite računalnik. Če se računalnik ne odzove na pritisk tipke na tipkovnici ali na premik kazalca ali miške, pritisnite in zadržite gumb napajanja dokler se računalnik ne izklopi in nato ponovno zaženite vaš računalnik.

### Če nimate drugih težav programske opreme —

- Vedno morate ustvariti varnostne kopije vaših pomembnih podatkov.
- Uporabite program za iskanje računalniških virusov in preglejte svoj računalnik.
- Shranite in zaprite odprte datoteke ali programe in prek menija **Start**  zaustavite računalnik.

- Za več informacij preglejte dokumentacijo programske opreme ali kontaktirajte proizvajalca programske opreme:
  - Preverite ali je program združljiv z operacijskim sistemom, ki je nameščen na vašem računalniku.
  - Preverite ali je vaš računalnik v skladu z minimalnimi strojnimi zahtevami za zagon programske opreme. Za več informacij glejte dokumentacijo programske opreme.
  - Preverite ali je program ustrezno nameščen in nastavljen.
  - Če je potrebno, odstranite in ponovno namestite program.
  - Zapišite obvestilo o napaki, ki se prikaže, da boste lažje iskali pomoč pri odpravljanju težave.

# Uporaba orodij podpore

## Dell Support Center

Dellov Support Center pomaga najti potrebne servisne, podporne in sistemske informacije. Za več informacij o Dell Support Center in orodjih, ki so na voljo, kliknite na jeziček **Services** (storitve) na spletnem mestu **support.dell.com**.



Kliknite  ikono v opravilni vrstici, da zaženite aplikacijo. Domača stran nudi povezave za dostop:

- Samopomoč (odpravljanje napak, varnost, učinkovitost sistema, omrežje/internet, varnostne kopije/obnovitev, in Windows Vista®)
- Opozorila (opozorila tehnične podpore, ki ustrezajo vašemu računalniku)

- Pomoč od Dell (tehnična podpora z DellConnect-om™, storitve za kupce, sposobljanje in vadnice, Kako si pomagati z Deel-om na telefon, in elektronsko preverjanje s PCCheckUp-om)
- O vašem operacijskem sistemu (sistemska dokumentacija, informacije o garanciji, sistemske informacije, posodobitve in pripomočki)

Zgornji del domače strani Dell Support Center prikazuje številko modela vašega računalnika, skupaj z servisno številko in kodo za hitro servisiranje.

Za več informacij o Dell Support center, si pogledjte *Dell Technology Guide* (tehnološka navodila) na vašem trdem disku ali na spletnem mestu na **support.dell.com**.

## Sistemska sporočila

Če ima vaš računalnik kakšno težavo ali napako, se lahko prikaže sistemsko sporočilo, ki vam lahko pomaga pri prepoznavanju vzroka in določanju ukrepa za odpravo težave.

 **OPOMBA:** Če prikazanega sporočila ni med naslednjimi primeri, glejte dokumentacijo bodisi operacijskega sistema ali programa, ki je bil zagnan med prikazom sporočila. Kot drugo možnost lahko pogledate *Servisna navodila* na Dellovi spletni strani za podporo na naslovu **support.dell.com** ali si pogledjte «Kontaktiranje Dell» na strani 49 za pomoč.

**Opozorilo! Prejšnji poskus zagona tega sistema je bil prekinjen na točki preverjanja [nnnn]. Za lažje odpravljanje težave si zapišite točko preverjanja in kontaktirajte Dellovo tehnično podporo** — Računalnik se trikrat zapored ni zagnal zaradi iste napake, za pomoč si glejte «Kontaktiranje Dell» na strani 49.

### **Napaka kontrolne vsote CMOS** —

Možna okvara sistemske plošče ali skoraj prazna baterija ure realnega časa (RTC). Nadomestite baterijo. Oglejte si *servisno navodilo* na Dellovi spletni strani za podporo na naslovu **support.dell.com** ali si glejte «Kontaktiranje Dell» na strani 49 za pomoč.

### **Okvara ventilatorja CPU** — Ventilator CPU ima okvaro. Zamenjajte ventilator CPU.

Oglejte si *Servisno navodilo* na Dellovi spletni strani na naslovu **support.dell.com**.

**Okvara pogona trdega diska** — Možna okvara trdega diska med postopkom HDD POST-om, za pomoč si glejte «Kontaktirajte Dell» na strani 49.

### **Napaka pri branju pogona trdega diska** —

Možna okvara trdega- diska med preizkusom zagona HDD, za pomoč si glejte «Kontaktirajte Dell» na strani 49.

**Okvara tipkovnice** — Tipkovnica ima okvao ali je kabel tipkovnice zrahljan.

**Ni zagonske naprave** — Na trdem disku ni zagonske particije, kabel trdega diska ni priključen ali ni zagonske naprave.

- Če ste za zagonsko napravo izbrali trdi disk, preverite ali so kabli ustrezno priključeni, pogon pravilno nameščen in particioniran kot zagonska naprava.
- Odprite program za nastavitve sistema in poskrbite, da so podatki o vrstnem redu zagona pravilni (oglejte si *Servisna navodila* na Dellovi spletni strani za podporo na naslovu **support.dell.com**).

**Ni prekinitve v delovanju časomerilca** — Možna okvara integriranega vezija na sistemski plošči ali okvara matične plošče. Oglejte si *Servisna navodila* na Dellovi spletni strani na naslovu **support.dell.com**.

**Napaka nadtoka za USB** — Odklopite USB napravo. Vaša USB naprava potrebuje več energije za pravilno delovanje. Uporabljajte zunanji vir električne energije za povezovanje USB naprave ali, če ima vaša naprava dva USB kabla, povežite oba.

**OBVESTILO - SISTEM ZA SAMODEJNI NADZOR trdega diska je sporočil, da je parameter presegel normalno delovno**

**območje. Dell priporoča, da redno shranjujete varnostne kopije vaših podatkov. Parameter izven območja lahko nakazuje na okvaro trdega diska** — Napaka S.M.A.R.T (tehnologija samospremlijane analize in sporočanja), možna okvara trdega diska. To funkcijo lahko vključite ali izključite v nastavitvah BIOS. Za pomoč si glejte «Kontaktiranje Dell» na strani 49.

## Hardware troubleshooter (odpravljanje težav s strojno opremo)

Če naprava med namestitvijo operacijskega sistema ni zaznana ali pa je zaznana, a je nepravilno konfigurirana, lahko s programom **Hardware Troubleshooter** (odpravljanje težav s strojno opremo) odpravite nezdružljivost.

Za zagon programa Hardware Troubleshooter:

1. Kliknite **Start**  → **Help and Support** (pomoč in podpora).

## Uporaba orodij podpore

2. V iskalno polje vpišite `hardware troubleshooter` (odpravljanje težav s strojno opremo) in pritisnite <Enter> za iskanje.
3. Iz rezultata iskanja izberite možnost, ki najbolj ustreza težavi in zaključite postopek odpravljanja težav.

## Diagnostika Dell

Če imate težave z računalnikom, izvedite preverjanja po navodilih «Zamrznitve in težave s programsko opremo» na strani 33 in zaženite Diagnostiko Dell preden se obrnete na Dell za tehnično pomoč.

Priporočamo vam, da preden začnete z delom, postopek natisnete.

 **OPOMBA:** Diagnostika Dell deluje le na računalnikih Dell.

## Zaganjanje Dell-Diagnostike

Diagnostika Dell se nahaja na skriti diagnostični particiji vašega trdega diska.

1. Računalnik priključite v delujočo električno vtičnico.
2. Držite <Fn> pritisnjeno med tem, ko pritisnite gumb za napajanje za vklop računalnika.
3. Sledite navodilom na zaslonu.

 **OPOMBA:** Če vaš računalnik ne more pokazati zaslonsko sliko, bo diagnostika začela testirati zaslon. Diagnostika bo piskala med testiranjem zaslona. Če zaslon še vedno nič ne pokaže, poskusite priključiti zunanji monitor ali se obrnite na družbo Dell, oglejte si «Kontaktiranje Dell» na strani 49.

# Možnosti obnovitve sistema

Vaš operacijski sistem lahko obnovite na naslednje načine:

- Obnovitev sistema povrne računalnik v prejšnje stanje brez vpliva na podatkovne datoteke. Uporabite program System Restore kot prvo rešitev za obnovitev vašega operacijskega sistema in ohranitev podatkovnih datotek.
- Program Dell Factory Image Restore obnovi vaš trdi disk na stanje pred nakupom računalnika. Program Dell Factory Image Restore izbriše vse podatke na trdem disku in odstrani vse tiste programe, ki ste jih namestili po nakupu računalnika. Program Dell Factory Image Restore uporabite samo v primeru, če z obnovitvijo sistema niste uspeli odpraviti težave z operacijskim sistemom.

- Če ste zraven vašega računalnika prejeli ploščo Operating System, jo lahko uporabite za obnovitev vašega operacijskega sistema. Vendar, uporaba plošče Operating System, prav tako izbriše vse podatke na trdem disku. Ploščo uporabite samo, če program System Restore ni odpravil težave z vašim operacijskim sistemom.

## Obnovitev sistema

Operacijski sistem Windows vsebuje možnost obnovitve sistema, ki povrne vaš računalnik na stanje (brez vpliva na podatkovne datoteke) pred namestitvijo nezaželene ali težavne programske opreme, strojne opreme ali gonilnikov. Vse spremembe, ki jih izvrši program System Restore, lahko povsem razveljavite.



**OBVESTILO:** Ustvarjajte redne varnostne kopije podatkovnih datotek. Obnovitev sistema ne nadzoruje in ne obnavlja podatkovnih datotek.

## Možnosti obnovitve sistema

-  **OPOMBA:** Postopki, navedni v tem dokumentu, so namenjeni za privzet pogled v sistemu Windows, zato pri uporabi pogleda Windows Classic (klasičen pogled) na vašem računalniku Dell™, ti ne veljajo več.

### Zagon programa za obnovitev sistema

1. Kliknite **Start** .
2. V iskalno okno **Start Search** vpišite `System Restore` in pritisnite <Enter>.

-  **OPOMBA:** Prikaže se okno **User Account Control** (nadzor uporabniškega računa). Če ste skrbnik računalnika, kliknite **Continue** (nadaljaj); drugače pred nadaljevanjem pokličite vašega skrbnika.

3. Kliknite **Next** (naslednji) in sledite preostalim odzivom na zaslonu.

V primeru, da program System Restore (obnovitev sistema) ni odpravil težave, lahko razveljavite zadnjo obnovitev sistema.

### Razveljavitev zadnje obnovitve sistema

-  **OPOMBA:** Preden razveljavite zadnjo obnovitev sistema, shranite in zaprite vse odprte datoteke in programe. Ne

spreminjajte, odpirajte ali brišite datotek ali programov, dokler obnovitev sistema ni zaključena.

1. Kliknite **Start** .
2. V iskalno okno **Start Search** vpišite `System Restore` in pritisnite <Enter>.
3. Kliknite **Undo my last restoration** (razveljavi mojo zadnjo obnovitev) in kliknite **Next** (naslednji).

## Dell Factory Image Restore (obnovitev tovarniških nastavitev)

-  **OBVESTILO:** Uporaba programov Dell Factory Image Restore zavedno izbriše vse podatke s trdega diska in odstrani vse programe ali gonilnike, ki ste jih namestitili po prejetju računalnika. Če je možno, pred uporabo ustvarite varnostne kopije teh podatkov. Uporabite program Dell Factory Image Restore samo v primeru, da program System Restore (obnovitev sistema) ni odpravil težave z vašim operacijskim sistemom.



 **OPOMBA:** Dell Factory Image Restore (obnovitev tovarniških nastavitev) ni na voljo v nekaterih državah ali za določene računalnike.

Uporabite Dellov program Dell Factory Image Restore samo kot zadnjo možnost za obnovitev vašega operacijskega sistema. Ta možnost obnovi vaš trdi disk na stanje ob nakupu računalnika. Vsi programi ali datoteke, ki ste jih dodali po prejemu vašega računalnika (vključno s podatkovnimi datotekami), so za vedno izbrisani s trdega diska. Podatkovne datoteke so dokumenti, preglednice, e-poštna sporočila, digitalne fotografije, glasbene datoteke, itd. Če je možno, ustvarite varnostno kopijo vseh podatkov pred uporabo programa Factory Image Restore.

### Izvajanje obnovitve Dell-ovih tovarniških nastavitev

1. Vključite računalnik.
2. Ko se prikaže logotip Dell, nekajkrat pritisnite <F8>, da odprete okno **Vista Advanced Boot Options** (Napredne možnosti za zagon sistema Vista).
3. Izberite **Repair Your Computer** (popravi računalnik). Prikaže se okno **System Recovery Options** (možnosti za obnovitev sistema).
4. Izberite razporeditev tipkovnice in kliknite **Next** (naslednji).
5. Za uporabo možnosti obnovitve, se prijavite kot lokalni uporabnik. Za dostop do ukaznega poziva, v polje z uporabniškim imenom vpišite `administrator` v polju **User name** (uporabniško ime) in kliknite **OK** (v redu).
6. Kliknite **Dell Factory Image Restore** (obnovitev tovarniških nastavitev). Prikaže se uvodni zaslon programa **Dell Factory Image Restore**.

 **OPOMBA:** Odvisno od vaše konfiguracije, boste morali izbrati **Dell Factory Tools** (Dellova tovarniška orodja) → **Dell Factory Image Restore** (obnovitev tovarniških nastavitev).

7. Kliknite **Next** (naslednji). Prikaže se zaslon **Confirm Data Deletion** (potrdi izbris podatkov).

 **OPOMBA:** Če ne želite nadaljevati z obnovitvijo tovarniških nastavitvev, kliknite **Cancel** (prekliči).

8. Če želite nadaljevati s formatiranjem trdega diska in obnovitvijo sistema na tovarniške nastavitve, kliknite v potrditveno polje in nato kliknite **Next** (naslednji).

Zažene se proces obnovitve, ki lahko poteka pet ali več minut. Ko sta operacijski sistem in tovarniško nameščena programska oprema obnovljena na tovarniške nastavitve, se prikaže sporočilo.

9. Kliknite **Finish** (končaj) za ponovni zagon računalnika.

## Ponovna namestitev operacijskega sistema

### Preden začnete

Če razmišljate o ponovni namestitvi operacijskega sistema Windows, da popravite težavo z novo nameščenim gonilnikom, poskusite najprej uporabiti možnost za povrnitev gonilnika naprave na prejšnje stanje v sistemu Windows. Če razveljavitev namestitve gonilnikov naprav težave ne odpravi, uporabite obnovitev sistema in računalnik vrnite v stanje, v katerem je bil pred namestitvijo gonilnika naprave. Glejte «Obnovitev sistema» na strani 39.

-  **OBVESTILO:** Preden začnete namestiti operacijski sistem, naredite varnostne kopije vseh podatkovnih datotek na primarnem pogonu trdega diska. Za navadne konfiguracije pogona trdega diska je primarni pogon trdega diska prvi pogon, ki ga zazna računalnik.

Za ponovno namestitvev operacijskega sistema Windows, potrebujete naslednje elemente:

- Medij z *operacijskim sistemom* Dell-a
- Medij z *gonilniki in pripomočki* Dell-a

 **OPOMBA:** Dellov Medij z *gonilniki in pripomočki* vsebuje gonilnike, ki so bili nameščeni pri montaži računalnika. Uporabite Dellov medij *gonilniki in pripomočki* za namestitvev vseh potrebnih gonilnikov. Razpoložljivost Dellovega medija z *gonilniki in pripomočki* in medij z *operacijskim sistemom* je odvisna od regije, iz katere ste naročili vaš računalnik ali zahtevali medij.

### **Ponovna namestitvev sistema Windows Vista®**

Postopek ponovne namestitvev lahko traja 1 do 2 uri, da se zaključi. Ko ponovno namestite operacijski sistem, morate prav tako ponovno namestiti gonilnike naprav, programe za zaščito pred virusi in drugo programsko opremo.

1. Shranite in zaprite vse odprte datoteke in odidite iz vseh odprtih programov.

2. Vstavite CD ploščo z *operacijskim sistemom*.
3. Kliknite **Exit** (izhod), če se pojavi sporočilo **Install Windows** (namesti Windows).
4. Ponovno zaženite računalnik.
5. Ko se pojavi logotip DELL, nemudoma pritisnite <F12>.

 **OPOMBA:** Če ste čakali predolgo in se ob čakanju pojavi logotip operacijskega sistema, počakajte, da se naloži namizje Microsoft® Windows® in nato izklopite računalnik in poizkusite znova.

 **OPOMBA:** Naslednji koraki spremenijo zaporedje zagona le za enkrat. Pri naslednjem zagonu se računalnik zažene glede na naprave, ki so določene v sistemskih nastavitvah.

6. Ko se pojavi seznam zagonskih naprav, označite **CD/DVD/CD-RW Drive** in pritisnite <Enter>.
7. Pritisnite katerokoli tipko za zagon iz pogona CD-ROM. Sledite navodilom na zaslonu za zaključitev namestitvev.

# Kako do pomoči

Če imate težave z računalnikom, lahko po naslednjem postopku izvedete diagnozo in odpravite težavo:

1. Za informacije in postopke, ki se nanašajo na težavo z vašim računalnikom, glejte «Reševanje težav» na strani 31.
2. Za postopke izvajanja Diagnostike Dell glejte «Diagnostika Dell» na strani 38.
3. Izpolnite «Kontrolni seznam za diagnostiko» na strani 48.
4. Za pomoč pri postopkih nameščanja in odpravljanja težav uporabite Dellovo obširno zbirko spletnih storitev, ki so na voljo na spletnem mestu ([support.dell.com](http://support.dell.com)). Za bolj obširen seznam spletnih storitev Dell Support glejte «Spletne storitve» na strani 45.
5. Če s predhodnimi koraki niste odpravili težave, glejte «Kontaktiranje Dell» na strani 49.

 **OPOMBA:** Pokličite Dell Support s telefona, ki se nahaja v bližini računalnika, da vam podporno osebje lahko pomaga pri potrebnih postopkih.

 **OPOMBA:** Dellov kodni sistem za hitre storitve ni na voljo v vseh državah.

Po odzivu Dellovega samodejnega telefonskega sistema, vtipkajte vašo kodo za hitre storitve in klic bo preusmerjen ustrezni osebi za podporo uporabnikom. Če imate kodo za hitre storitve, odprite mapo **Dell Accessories**, dvokliknite ikono **Express Service Code** in sledite napotkom.

 **OPOMBA:** Nekatere storitve niso vedno na voljo v vseh krajih zunaj ZDA. Za informacije o razpoložljivosti pokličite vašega lokalnega zastopnika za izdelke Dell.

## Tehnična podpora in storitve za kupce

Dellova storitev za podporo nudi odgovore na vaša vprašanja v zvezi s strojno opremo Dell. Našo osebje za podporo uporablja računalniško diagnostiko, ki omogoča hitre in natančne odgovore.

Če želite kontaktirati Dellovo storitev za podporo uporabnikom si pogledjte «Pred klicem» na stran 48 in nato poiščite kontaktne informacije za vašo regijo ali obiščite spletno stran **support.dell.com**.

### DellConnect™

DellConnect je preprosto spletno orodje, ki Dellovemu serviserju omogoča dostop do vašega računalnika, preko širokopasovne povezave, diagnozo težave in popravilo pod vašim nadzorom. Za več informacij obiščite spletno stran **support.dell.com** in kliknite **DellConnect**.

## Spletne storitve

Več o Dellovih izdelkih in storitvah lahko izveste na naslednjih spletnih straneh:

- **www.dell.com**
- **www.dell.com/ap** (samo azijske/pacifiške države)
- **www.dell.com/jp** (samo Japonska)
- **www.euro.dell.com** (samo Evropa)
- **www.dell.com/la** (Latinska Amerika in karibske države)
- **www.dell.ca** (Samo Kanada)

Podpore za izdelke Dell lahko najdete na naslednjih spletnih straneh in e-poštnih naslovih:

Spletne strani Dellove podpore

- **support.dell.com**
- **support.jp.dell.com** (samo Japonska)
- **support.euro.dell.com** (samo Evropa)

## Kako do pomoči

E-poštni naslovi Dellove podpore

- **mobile\_support@us.dell.com**
- **support@us.dell.com**
- **la-techsupport@dell.com** (samo za Latinsko Ameriko in karibske države)
- **apsupport@dell.com** (samo za azijske/pacifiške države)

E-poštni naslovi za trženje in prodajo izdelkov Dell

- **apmarketing@dell.com** (samo za azijske/pacifiške države)
- **sales\_canada@dell.com** (samo za Kanado)

Protokol za prenos anonimnih datotek (FTP)

- **ftp.dell.com**

Prijavite se z uporabniškim imenom: *anonymous* in za geslo uporabite vaš e-poštni naslov.

## Storitev AutoTech

Dellova storitev za samodejno podporo—AutoTech—predvaja posnete odgovore na najbolj pogosto zastavljena vprašanja, ki jih postavljajo kupci Dellovih prenosnih in namiznih računalnikov.

Pri klicu storitve AutoTech uporabite številčnico na vašem telefonu za izbiro teme, ki ustreza vašemu vprašanju. Za navodila za dostop do telefonske številke za svojo regijo, glejte «Kontaktiranje Dell» na strani 49.

### Storitev samodejnega obveščanja o stanju naročila

Stanje kateregakoli naročenega izdelka Dell lahko preverite z obiskom spletne strani **support.dell.com**, ali če pokličete storitev za samodejno obveščanje o stanju naročila. Posnetek bo od vas zahteval informacije, ki so potrebne za poročilo in lociranje vašega naročila. Za telefonsko številko vaše regije za javljanje težav z vašim naročilom, glejte «Kontaktiranje Dell» na strani 49.

Če imate težave z vašim naročilom, na primer manjkajoči del, nepravilen del ali napačen račun, obvestite Dellovo službo za podporo uporabnikom. Pred klicem pripravite vaš račun ali plačilni list. Za navodila za dostop do telefonske številke za svojo regijo, glejte «Kontaktiranje Dell» na strani 49.

## Informacije o izdelku

Če želite informacije o dodatnih izdelkih Dell ali če želite naročiti katerega od izdelkov, obiščite Dellovo spletno stran **www.dell.com**. Za telefonsko številko vaše regije ali za pogovor z vašim zastopnikom, glejte «Kontaktiranje Dell» na strani 49.

## Vrnitev izdelkov za popravilo pod garancijo ali povračilo denarja

Vse izdelke pripravite (bodisi za popravilo ali povračilo denarja) kot sledi:

1. Pokličite Dell, kjer vam bodo sporočili številko dovoljenja za vrnitev izdelka, katero morate jasno in vidno zapisati na zunanji del škatle.
2. Za navodila za telefonske številke za svojo regijo, glejte «Kontaktiranje Dell» na strani 49.
3. Dodajte kopijo računa in pismo, v katerem ste obrazložili razlog za vrnitev.
4. Dodajte kopijo kontrolnega seznama za diagnostiko (glejte «Kontrolni seznam za diagnostiko» na strani 48), na katerem so navedeni izvršeni preizkusi in kakršnakoli obvestila o napakah, ki jih je sporočila Diagnostika Dell (glejte «Diagnostika Dell» na strani 38).
5. Če izdelek vračate za zamenjavo, dodajte vso dodatno opremo, ki je bila priložena izdelku (napajalni kabli, programska oprema, navodila in tako naprej).
6. Zapakirajte opremo, ki jo nameravate vrniti, v prvotno (ali enakovredno) embalažo.
7. Stroške pošiljanja morate kriti sami. Prav tako morate zavarovati katerikoli vrnjen izdelek in prevzeti tveganje izgube pri pošiljanju izdelka Dellu. Ne sprejemamo paketov, za katere je potrebno plačilo ob prevzemu (C.O.D.).
8. Vrnjeni izdelki, ki niso v skladu z zgoraj navedenimi zahtevami, bodo zavrtnjeni in poslani nazaj k izvornemu pošiljatelju.

## Pred klicem

 **OPOMBA:** Pred klicem pripravite kodo za hitre storitve. Koda omogoča, da Dellov telefonski sistem za samodejno podporo učinkovito preusmeri vaš klic. Prav tako boste morali predložiti servisno oznako (Service Tag in Express Service Code sta prikazana na Uvodni strani Dell-ovega Centra za podporo).

Izpolnite kontrolni seznam za diagnostiko. Če je možno, pred klicem vklopite računalnik in pokličite s telefona pri ali v bližini računalnika. Morda boste morali vpisati nekaj ukazov s tipkovnico, posredovati podrobne informacije med postopkom odpravljanja težav ali izvršiti druge korake za odpravljanje težav, ki so možni samo na samem računalniku. Pri roki morate imeti računalniško dokumentacijo.

## Kontrolni seznam za diagnostiko

- Ime:
- Datum:
- Naslov:
- Telefonska številka:
- Servisna oznaka (črtna koda na hrbtni ali spodnji strani računalnika):
- Koda za hitre storitve:
- Številka dovoljenja za vračilo izdelka (če jo je navedel Dellov tehnik za podporo):
- Operacijski sistem in različica:
- Naprave:
- Razširitvene kartice:
- Ali ste povezani v omrežje? Da/Ne
- Omrežje, različica in omrežni vmesnik:
- Programska oprema in različice:

Če želite izvedeti vsebino datotek za zagon računalnika, glejte dokumentacijo za zagon računalnika. Če je na računalnik priključen



tiskalnik, natisnite vsako datoteko. Pred klicem ustrezne Dellove službe si zapišite vsebino vsake datoteke.

- Sporočilo o napaki, koda piska ali diagnostična koda:
- Opis težave in postopek, ki ste ga izvedli za odpravljanje težave:

## Kontaktiranje Dell

Kupci v Združenih državah kličite 800-WWW-DELL (800-999-3355).

 **OPOMBA:** Če nimate na voljo povezave z internetom lahko kontaktne informacije najdete na vašem računu o nakupu, embalaži, blagajniškemu izpisku ali katalogu izdelkov družbe Dell.

Dell nudi različne možnosti za servis in podporo preko spleta in telefona. Storitve so odvisne od države in izdelka in niso na voljo za vsa področja.

Kontaktne informacije za prodajo, tehnično podporo ali podporo uporabnikom Dellovih izdelkov:

1. Obiščite spletno stran **support.dell.com**.
2. Potrdite državo ali regijo v spustnem meniju **Choose A Country/Region** na dnu strani.
3. Kliknite **Contact Us** na levem delu strani.
4. Izberite ustrezno povezavo za potrebno storitev ali pomoč.
5. Izberite metodo za obvestitev družbe Dell, ki vam ustreza.

# Najdete več informacij in virov

## Če hočete:

ponovno namestiti operacijski sistem.

zaženiti program diagnostike za vaš računalnik, ponovno namestiti sistemsko programsko opremo za prenosnika, ali posodobiti gonilnik za vaš računalnik in datoteke za branje.

Izveste več o vašem operacijskem sistemu, vzdrževanju zunanjih naprav, RAID, internetu, Bluetooth®, omrežju in e-pošti.

posodobiti računalnik z novim ali dodatnim pomnilnikom, ali z novim trdim diskom.

ponovno namestiti ali zamenjati obrabljen ali pokvarjen del.

## Glejte:

Medij *operacijskega sistema*.

Medij za *gonilnike in pripomočke*.



**OPOMBA:** Posodobitve za gonilnike in dokumentacijo lahko najdete na spletnem mestu za podporo Dell™ na naslovu [support.dell.com](http://support.dell.com).

*Dell-ova Tehnološka navodila* nameščena na vašem računalniku.

Oglejte si *Service Manual* (Servisno navodilo) na Dellovi spletni strani na naslovu [support.dell.com](http://support.dell.com).



**OPOMBA:** V nekaterih državah, odpiranje in zamenjava delov na vašem računalniku lahko razveljavijo garancijo. Preglejte garancijo in politiko vračila predno računalnik odprete.

### Če hočete:

---

poiskati svojo oznako za storitve/kodo za hitre storitve—Uporabiti morate oznako za storitve za opredelitev vašega računalnika na spletni strani **support.dell.com** ali za kontak s tehnično podporo.

---

poiskati gonilnike in prenose.  
dostopati do tehnične podpore in pomoči.  
peveriti stanje svojega naročila za nove nakupe.

poiskati rešitve in odgovore na splošna vprašanja.

najdeti informacije za najnovejše posodobitve tehničnih sprememb na računalniku ali naprednem tehničnem materialu za tehnike ali izkušene uporabnike.

---

### Glejte:

---

hrbno stran vašega računalnika ali na uvodni strani Dell-ovega centra za podporo.

---

Dell spletno mesto za podporo na **support.dell.com**.



# Osnovni tehnični podatki

## Model sistema

---

Studio XPS 1340

Ta poglavje nudi osnovne informacije, ki jih lahko potrebujete za namestitvev, posodobitev gonilnike in za posodobitev svojega računalnika. Za bolj podrobne tehnične podatke glejte *Servisno navodilo* na Dellovi spletni strani na naslovu [support.dell.com](http://support.dell.com).

 **OPOMBA:** Ponudba se razlikuje po regijah. Za več informacij o konfiguraciji vašega računalnika kliknite **Start**  → **Help and Support** (pomoč in podpora) in izberite možnost za ogled informacij o vašem računalniku.

## Procesor

---

Tip	L2 cache
Intel® Core™ 2 Duo	3 MB/6 MB
Frekvenca zunanjega vodila	1066 MHz

## ExpressCard

---

Krmilnik ExpressCard	GeForce 9400M G
priključek za ExpressCard	ena reža za ExpressCard (54 mm)
Podprte kartice	ExpressCard/34 (34 mm) ExpressCard/54 (54 mm) 1,5 V in 3,3 V
Velikost priključka ExpressCard	26 pinski

**Pomnilnik**

Priključki	dve notranji SO-DIMM vtičnici
Kapacitete	512 MB, 1 GB in 2 GB
Tip pomnilnika	1066 MHz DDR3 SO-DIMM
Možna je konfiguracija pomnilnika	1 GB, 1,5 GB, 2 GB, 3 GB, in 4 GB

 **OPOMBA:** Za navodila za posabljanje pomnilnika, glejte *Servisna navodila* na Dell-ovem spletnem mestu za podporo na [support.dell.com](http://support.dell.com).

**Podatki o računalniku**

Sistemski nabor	GeForce 9400M G
Širina podatkovnega vodila	64 bitov
Širina vodila DRAM	dvokanalna (2) 64-bitna vodila
Širina naslovnega vodila za procesor	32 bitov
Bliskovni EPROM	16 Mbit
Grafično vodilo	PCI-E X16
Vodilo PCI	32 bitov

**Komunikacije**

Vrsta modema	Zunanji V.92 56 K USB modem
Krmilnik modema	Vgrajeni modem
Vmesnik modema	Univerzalno zaporedno vodilo (USB)

## Osnovni tehnični podatki

### Komunikacije

---

Omrežni vmesnik 10/100/1000 Ethernet LAN na sistemski plošči

Brezžično omrežje notranji WLAN (polovična mini-kartica), WWAN, mini-kartica z Bluetooth® brezžično tehnologijo, UWB minikartice WWAN ExpressCard Brezžična tehnologija Bluetooth®

### Video

---

#### *Diskreten*

Vrsta grafične kartice integriran na sistemski plošči

Grafični krmilnik GeForce 9500M (GeForce 9400M G + GeForce 9200M GS)

### Video

---

Grafični pomnilnik 256 MB dodeljeni pomnilnik

#### *UMA*

Vrsta grafične kartice integriran na sistemski plošči

video krmilnik GeForce 9400M G

Pomnilnik na grafični kartici glede na pomnilnika sistema

Zaslon LCD LVDS

Zaslonska podpora VGA, HDMI, in DisplayPort (vrata zaslona)

### Avdio

---

Tip zvočne kartice 5,1 kanalni zvok z visoko ločljivostjo

Zvočni krmilnik IDT 92HD73C HDA Kodek

**Avdio**

Stereo pretvorba	24-bitna (analogno v digitalno in digitalno v analogno)
notranji vmesnik	Zvok z visoko ločljivostjo
Zunanji vmesnik	vhodni priključek za dvo-funkcijski mikrofoni in dva priključka za stereo slušalke/zvočnike
Zvočniki	dva 4-ohmska zvočnika
Vgrajeni ojačevalci za zvočnike	2 vata na kanal
Nadzor glasnosti	meniji programa, medijski gumbi

**Vrata in priključki**

IEEE 1394a	4-pinski priključek
Mini-kartica	dve reži za mini-kartico tipa IIIA, ena reža za polovično mini-kartico
Omrežni vmesnik	RJ-45 port 10/100/1000
USB	en 4-nožni priključki, združljivi z USB 2.0
eSATA	en 4-pinski kombinirani priključek eSATA/USB
Video	priključek s 15 odprtini
HDMI	19-pinski priključek
DisplayPort	20-pinski priključek

## Osnovni tehnični podatki

### Zaslon

---

Tip	13,3 palčna WXGA WLED
(AntiGlare)	13,3 palčna WXGA CCFL

#### Mere:

Višina 286,08 mm (11,26 palcev)

Širina 178,8 mm (7,03 palcev)

Diagonala 337,8 mm (13,29 palcev)

Najvišja ločljivost 1280 x 800

Hitrost osveževanja 60 Hz

Kot odpiranja 0° (zaprt) do 140°

Svetilnost 225 min. 270 tip. cd/m<sup>2</sup> (LED 5 točk pop)  
180 min. 198 tip. cd/m<sup>2</sup> (CCFL 5 točk pop)

### Zaslon

---

#### *koti gledanja:*

vodoraven ±40° (CCFL) min.  
±50° (LED) min.

navpičen +15°/-30° (CCFL) min.  
+40°/-50° (LED) min.

Naklon pike: 0,2235 mm

Nadzor svetilnosti Svetilnost lahko prilagodite z bližnjicami na tipkovnici (za več informacij si oglejte *Dellova tehnološka navodila*)

### Tipkovnica (Osvetljeno ozadje)

---

Število tipk 86/103 (ZDA in Kanada);  
87/104 (Evropa);  
90/107 (Japan)

Razporeditev QWERTY/AZERTY/Kanji



**Kamera**

Slikovne pike	1.3/2.0 megapixel
Video ločljivost	320x240 ~ 1600x1200 (640x480 pri 30 fps)
Diagonalni vidni kot	66°

**Sledilna ploščica**

Ločljivost položajev X/Y (način grafične tablice)	240 znp
<i>Velikost:</i>	
Širina	61,9 mm (2,43 palcev) senzorsko-aktivna površina
Višina	39,04 mm (1,53 palcev) pravokotnik

**Akumulator**

Tip	6-celični/9-celični «smart» litijski ion
Globina	50,39 mm (6/9 celični)
Višina	26,3 mm (6-celični) 41,9 mm (9-celični)
Širina	204,9 mm (6-celični) 259,3 mm (9-celični)
Teža	0,33 kg (6-celični) 0,48 kg (9-celični)
Napetost	11,1 VDC
Čas polnjenja, ko je računalnik izklopljen (približno)	4 ure

## Osnovni tehnični podatki

### Akumulator

---

čas delovanja	čas delovanja akumulatorja je odvisen od pogojev delovanja in se lahko znatno zmanjša pri intenzivni uporabi (več informacij si oglejte <i>Dellova tehnološka navodila</i> )
življenska doba (približno)	300 ciklov praznjenja/polnjenja
<i>Temperaturno območje:</i>	
Med delovanjem	0° do 35°C (32° do 95°F)
V shranjenem stanju	-40° do 65°C (-40° do 149°F)
Gumb baterija	CR-2032

### Omrežni napajalnik

---

Vhodna napetost	100–240 VAC
Vhodni tok (najvišji)	1,5 A
Vhodna frekvenca	50–60 Hz
Izhodna moč	65 W ali 90 W
Izhodni tok (90 W)	5,62 A (vrh pri 4-sekundnem impulzu) 4,62 A (stalen)
Izhodni tok (65 W)	4,34 A (vrh pri 4-sekundnem impulzu) 3,34 A (stalen)
Nazivna izhodna moč	19,5 VDC
<i>Mere:</i>	
65 W (serije E)	
Višina	16 mm (0,62 palcev)

**Omrežni napajalnik**

Širina	64 mm (2,51 palcev)
Globina	127,0 mm (5,0 palcev)
Teža (brez kablov)	0,29 kg
<i>90 W (serije E)</i>	
Višina	16 mm (0,62 palcev)
Širina	70 mm (2,75 palcev)
Globina	147 mm (5,7 palcev)
Teža (brez kablov)	0,345 kg
Temperaturna območja:	
Med delovanjem	0° do 35°C (32° do 95°F)
V shranjenem stanju	-40° do 65°C (-40° do 149°F)

**Mere**

Višina	22,5 mm do 37,2 mm (0,88 do 1,46 palcev)
Širina	319,3 mm (12,57 palcev)
Globina	236,15 mm (9,29 palcev)
Teža (s 6-celičnim akumulatorjem):	
Najmanjša možna teža	2,2 kg

**Okolje za računalnik***Temperaturno območje:*

Med delovanjem	0° do 35°C (32° do 95°F)
V shranjenem stanju	-40° do 65°C (-40° do 149°F)

## Osnovni tehnični podatki

### Okolje za računalnik

---

*Relativna vlažnost (najvišja):*

Med delovanjem 10% do 90%  
(ni kondenzacije)

V shranjenem stanju 5% do 95%  
(ni kondenzacije)

Najvišja raven tresljajev (z uporabo naključnega spektra tresljajev, ki posnema uporabniško okolje):

Med delovanjem 0,66 GRMS

V shranjenem stanju 1,3 GRMS

Največji udarec (izmerjen pri izklopljenem trdem disku in 2 ms polsinusnim impulzom):

Med delovanjem 110 G

V shranjenem stanju 163 G

### Okolje za računalnik

---

*Višina (največja):*

Med delovanjem -15,2 do 3048 m  
(-50 do 10.000 ft)

V shranjenem stanju -15,2 do 10.668 m  
(-50 do 35.000 ft)

Nivo onesnaženja zraka G2 ali nižji, kot to določa ISA-S71.04-1985

# Stvarno kazalo

## A

AutoTech **46**

## B

brežžična povezava z omrežjem **31**

## C

CD-je, predvajanje in ustvarjanje **29**

## D

DellConnect **45**

Dell Factory Image Restore (obnovitev tovarniških nastavitev) **39**

Dell-ova Tehnološka navodila  
za več informacij **50**

Dell Support Center **35**

Diagnostika Dell **38**

diski

izmet **20**

uporaba **20**

## E

energija

varčevanje **29**

## F

FTP prijava, anonimna **46**

funkcije programske opreme **28**

## G

garancijska vračila **47**

gonilniki in prenosi **51**

## H

Hardware troubleshooter (odpravljanje težav s strojno opremo) **37**

## I

Internetna povezava **10**

iskanje več informacij **50**

ISP

Ponudnik internetnih storitev **10**

izdelki

informacije in kupovanje **47**

## K

klicanje družbe Dell **48**

Kontrolni seznam za diagnostiko **48**

## L

Lučke stanja za napravo **14**

## M

možnosti vodoravnega in vertikalnega stojala **5**

## N

nabor vezi **53**

nameščanje stojala **5**

namestitev, pred začetkom **5**

napajalni adapter

velikost in teža **58, 59**

naslov e-pošte

za tehnično podporo **46**

## O

Obnovitev sistema **39**

obnovitev tovarniških nastavitev **40**

ožičeno omrežje

priključitev: omrežni kabel **8**

**P**

- podatke, varnostno kopiranje **30**
- podpora za naslove e-pošte **46**
- podpora za pomnilnik **52, 53**
- pogon diska
  - podprte velikosti diskov **20**
- Ponovna namestitev operacijskega sistema Windows **39**
- pošiljanje izdelkov
  - za vračilo ali popravilo **47**
- poškodbe, prepričitev **5**
- Povezava(povezovanje)
  - z internetom **10**
- povezava z omrežjem
  - pritrjevalni dodatek **31**
- pretok zraka, dopustno **5**
- prezračevanje, zagotavljanje **5**

prilagoditev

- vaše nastavitve za enegijo **29**
- vašo namizje **29**

procesor **52**

**R**

- računalnik, namestitev **5**
- računalniško stojalo **5**
- razdelilniki napajanja, uporaba **6**
- razširljivo vodilo **53**

**S**

- Sistemska obvestila **36**
- spletna mesta za podporo
  - po svetu **45**
- Spletne strani Dellove podpore **51**
- spletno kontaktiranje družbe Dell **49**
- sredstvo, več iskanje **50**
- stanje naročila **46**
- storitev za kupce **45**

## Stvarno kazalo

### T

tehnična podpora **45**

tehnični podatki **52**

težave z napajanjem, reševanje **32**

težave z strojno opremo

    diagnostika **38**

### V

varčevanje z energijo **29**

varnostne kopije

    ustvarjanje **30**

### W

Windows, ponovna namestitev **39**

Windows Vista®

    namestitev **10**

    ponovna namestitev **43**

### Z

zmogljivosti računalnika **28**